

ERLEEN MUNDU LILURAGARRIA

Martxel Aizpurua

Erleen egutegia

Erle-zulo edo erlauntza bateko atarira begira bagaude, gauza asko ikas genezake; atakan nabari bait da barneko hainbat eta hainbat gorabehera.

Neguan

Duela bederatzita urte lehen erlea etxeratu genuenean, udazkena zen eta negu hartan behin baino gehiagotan bisitatu genuen erle hori. Ondotxo gogoratzen naiz anaia eta biok batera joan eta atakan inongo mugimendurik ez ikusita hil ote zen beldur izaten ginela eta erlauntza kolpatuz bakarren batzuk irten arte ez ginela lasai sentitzen.

Neguan erlea jan-da-lo egoten da eta ez da atarian asko ikusten eguzki ederrak jotzen ez badu.

Eguzkiak berotzen duenean atakan erleak ikusten dira eta hegan kanporatzen ere bai. Sahatsa loratzen hasi aurretik ere tarteka lore ezkurturen batetik polena ekartzen du bakarren batek. Otea egoten da loratan negu partean eta polen asko kentzen diote.

Oro har, ordea, neguan atakan agertzen diren erleak eguraldi epelean disfrutatzerara irteten dira, baina ez du horrek polen- edo nektar-bilketarekin zerikusirik. Eguzki bila dabilzan horien artean nekez ikusiko dugu erlamandorik. Denak langileak dira. Urtea epela joan bada, kostaldean erlamando batzuk bizirik diraute batzuetan.

Udaberrian

Urtearen martxak asko esan nahi du, baina martxo aldera atakan

M. AIZPURUA



Otea egoten da loratan negu partean eta polen asko kentzen diote.



Erlategi moderno bat, erlauntza estandarrez osaturik.

M. AIZPURUA

mugimendu handia hasten da. Hantetan polen-pilota horiak nabarmentzen dira eta atakan barna dagoen sartu-irtena handia da.

Gure artean udaberriak gorabehera handiak izaten ditu eta epelaldi baten ondoren izotzak erasotzen badu, ondorengo egunetan erle zuri batzuk ateratzen ikusi ahal izango ditugu. Hotzez hil zaizkien umeak dira. Alegia, hotz-kolpea datorrenean, erleak pilatu egiten dira hotzari aurre egiteko eta eginak zituzten umeak estaltzeko behar adina erle ez badago, umeak hoztu eta hil egiten dira. Epelaldia datorrenean oster, hildakoak dau den gelak garbitu egiten dituzte eta erreginak berriro arrautzak egiteko prest ipini.

Negua igaro eta lehen hegaldiak egiten dituztenean, sarritan harri gainetan pausatzen ikusten dira, eguraldi epela denean. Han beren hestea husten dute, negu osoko partez, eta bi zentimetrarainoko kakaharia uzten dute. Izan ere, negu gogorra izan bada, irten gabe egon diren denbora guztian ez dute kakarik egiten erlauntzaren barnean, eta beren hesteetan pilatzen dute.

Urte batetik bestera eta eskualde batetik bestera alde handia badago ere, apiril aldera ikusi ahal izango ditugu lehen erlamando zaratatsuak. Erlamandoak udazkenean botatzen dituztela esaten bada ere, maiatzean bertan bota ditzake giro txarra baletor.

Erlazain prestu batek barneko erle-kopurua nola handitzen doan



Erle-hodeia

jakin nahi badu, baditu horretarako bi bide erlauntza zabaltzen ibili gabe. Bata, atarian sartu-irten dabil-tzan erleak kontatu minutuan. Datu horrek laguntza handia emango dio

urtean zehar erleen martxa jakin ahal izateko. Bestea, erlauntza pisatu. Noski, horrekin ezti eta guzti pisatuko du, baina udaberri-hasieran batez ere, umesabiaren gehi-

Urtearen martxak asko esan nahi du, baina martxoaldera atakan mugimendu handia hasten da.



APIRILA / MAIATZA

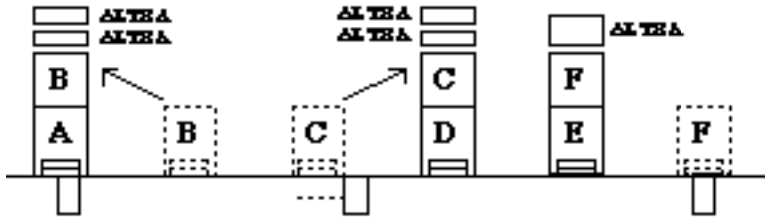

Atakak kendu.
Eztialdia heltzen denean, erle txarrak kendu: mikosia daukatenak, indartu ez direnak, adibidez B, C eta F. Erle onei gehitu txarrak, erreginak kendu ondoren. Jana asko eman eta blokeatu, altzak ipini aurreko egunetan, eztrialdiak bere indarra agertzen duenean.

EKAINA

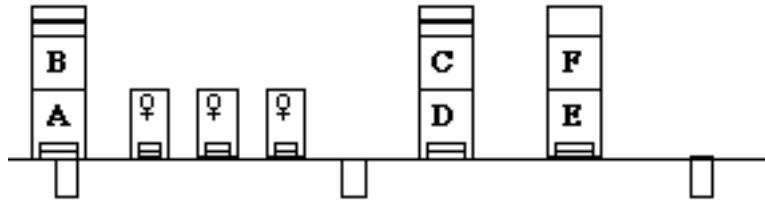

Altzak zaindu eta kontrolatu irabazia. Ez utzi inoiz erlea toki gabe.
Erregina berriak eskuratu, norberak sortu ala erosi.
Erlakumeak harrapatu. Barroasiaren kontrako botika eman harrapatutako egunetan bertan, edo lau egun pasatu aurretik.

UZTAILA / ABUZTUA

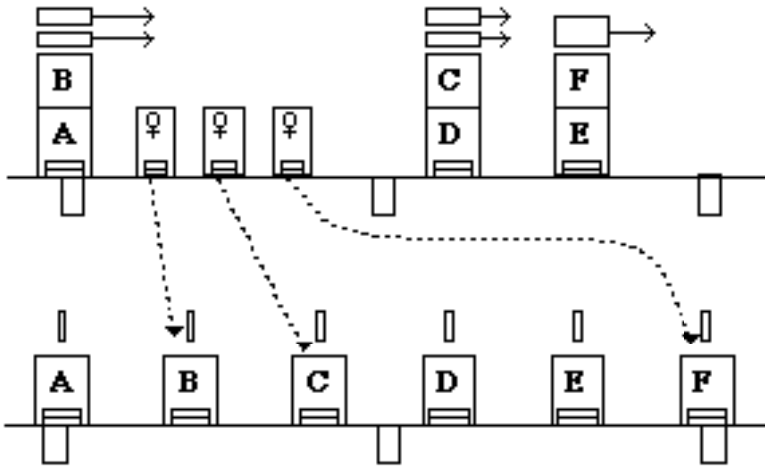

Eztia bildu altzak kenduz. Ez utzi, ordea, erlea janik gabe.
Barroaren kontrako oholtxoak ipini.
Udaberrian bat egindako umetegi bikoitzak banatu eta erreginarik gabe geratu direnetan erregina berriak sartu.
Halaber, aldatu ondo funtzionatu ez duten erlauntzetako erreginak.

IRAILA / URRIA

Erreserbak zaindu eta negurako behar duen janariarekin dagoela konprobatu.
Ataka metalikoak ipini, saguen kontra.

AZAROA / ABENDUA

Bakean utzi erleak ondo estalita.

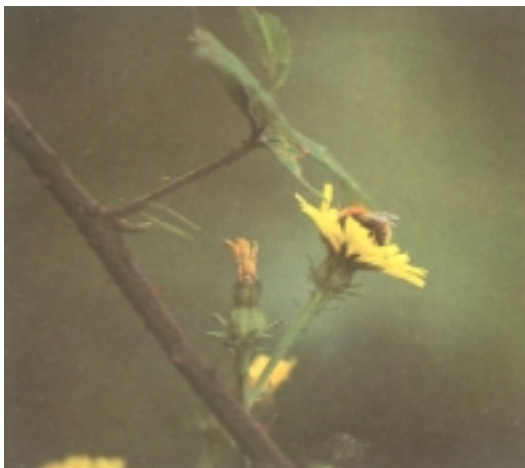

I.X.I.

Erleak lore-mota bereko loreetatik biltzen du polena.

tzearekin eta erleen kopurua handitzearekin lotura handia izango du.

Udan

Erle-begiraleak ataka aurrean segitzen badu, udako erle-mugimendua eta udaberrikoa berdintsuak direla ikusiko du, erlakumea irten aurreko eta ondorengo egunetan izan ezik.

Maiatza eta ekaina dira erlakume gehien jaiotzen den sasoiak, baina ez da berdin kostaldean eta mendialdean, eta horren arabera, ezta erlakumearen sorrera ere.

Erlakumea irten aurretik ataka aurrean bestetan baino erle gehiago ikusiko dira despistatu antzean. Arratsalde aldera pilaketa handia egiten da atakan eta bizar baten antzera atakaren kanpotik zintzilik pasatzen dute gaua. Gorabehera hauek erlakumea irten aurreko astean ikus daitezke. Halako batean erleok barnera sartzen dira bapatean eta handik laster erleak irten eta irten hasten dira eta pilota bat osatzen. Ordu batzuen buruan, handik urrundu egiten da hegaldi burrunbatsu batean zulo berri batera.

Hori gertatu eta astebetara edo, erlauntza zaharretik erregina bat irteten ikusiko dugu eguerdi aldera eta handik minutu gutxi barru, gorputz-puntan erlamando baten

ernal-organoak zintzilik dituela itzultzen. Sartu-irten hau behin eta berriz gertatzen ikus daiteke.

Begira egonik, erregina batzuen gorpuak ateratzen ere ikus daitezke erlakumea irten eta hurrengo egunetan. Sarritan, oraindik kolorea hartu gabeko erregin ninfa zurriak dira. Erregina berriak hil dituen beste erregina jaiogabeak dira.

Udazkena

Udazken aldera aktibitatea gero eta txikiagoa da. Eguna laburtzen doa eta gaua freskatzen. Goizean ere, beraz, beranduago ekiten diote lanari.

Aktibitatearen gutxitzearekin batera (gutxitze hau janariaren gutxitzearekin loturik doa) erlamandoen kanporatzea hasten da. Gorputz handiagoa izan arren eta, nahiz eta erlauntza barnera langile guztien gaintetik behin eta berriz sartu, berritri kanporatuak dira eta kanpoko hotzak galduak.

Erle-pilota



Erle-bila herri-inguruan

Erleen berri jakiteko ez da nahikoa erlauntzako atakan egotea. Kanpoan nola dabiltzan ere begiratu behar zaie.

Erlea bezala lorerik lore esan ohi zaio neska mutilzaleari edo gehiagotan mutil neskazaleari. Hori ez da lehenik ikusten den gauza, erlea lorerik lore dabilela, baina ez

Erlauntza harri artean.



pensta jendeak uste bezala dabilenik. Begiratu ondo eta lore-mota berean bakarrik dabilela konturatuko zara. Hortik dator goiko esaera egokia ez izatea.

Erle batzuk, badirudi lorea usaintzera bakarrik doazela, eta ez dute itxuraz ezer biltzen. Beste batzuek, ordea, hanketan polen-pilota ederrak egiten dituzte, behin kolore batekoak, behin besteakoak.

Ataka aldera bagoaz, ez dugu pilota horiez aparte beste ezertxo sartzen denik ikusten. Baina hanketan pilota koloretsuak biltzen dituztenaz aparte, besteek zer biltzen duten jakiteko paparoa hustu beharko genieke, eta han ura, nektarra eta propolia gutxienez azalduko liriateke.

Propolia landare-begietan sortzen den berniz bat da; erleek batipat zirrikituak ixteko erabiltzen dutena. Oso sendagai ona da, gainera.

Begirale finak ikusi izan ditu erleak hosto gainetan edo ezkurra-
ren bueltan, lorerik ez dagoen tokietan. Inoiz landare-zorrien inguruan ere bai, inurrien modura, ezti-ihintza deiturikoa biltzen. Landare-zorriek hostoak eta beste landare-organoak zulatu egiten dituzte

Hona hemen dauden hiru erlemotak: erregina, langilea eta erlamandoa.



eta handik irteten den izerdia biltzen dute erleek. Zorriek beraiek, landare-izerdia jan ondoren, isurtzen duten likido gozoa ere biltzen dute erleek. Beste kasuetan landareak berak jariatzen du likido gozo hori, ezkurra kasuan bezala.

Erlearen berri jakiteko kuriositate duenak, erlea ikusiko zuen etxe-leihoetan ere ikusmiran. Ez dator erle hori inori erasotzera; inspektzioan dabil. Han arroz-esnea aurkituko balu, dastatu, paparoa bete eta erlauntzara itzuliko litzateke. Baina handik minutu gutxi barru, erle gehiago helduko da eta gero eta gehiago. Elkarrri abisatzen ote diote ala elkarrri segika ote datoz?

Uda-partean, janik ez dagoen tokietan ere ikusi ohi dira miaketa-lanetan, pareta-zulo, enbor-zulo eta inguruetan. Erle esploratzaileak dira, erlakumea laster irteteko dagoela eta berarentzat egoitza berri baten bila.

Inguru ondo ezagutzen duen batek, uda partean agian egin du erlamando-saldo zaratatsu, burrunbatsu batekin topo. Hori ezagutze-ko aukera izan duena harro egon daiteke; bailara hartako erlamandoen bilkura-tokia aurkitu bait du; erlamandoek erregina berrien zain egoteko duten tokia.

Udazkenean erlamandoen desagerpena sumatuko du mendizaleak. Erlauntzatik kanpo gerarazi dituzte eta gaueko freskurak galdu ditu.

Erlauntza barnean zer?

Erleak ikusi ditugu, bada, ataka ondoan eta erlategi inguruan mugitzen, baina behaketa edo obserbazio horiek azaleko gauza bezala hartu behar ditugu. Benetan jakin-garria erlauntza barnean gertatzen dena da.

Milaka urtetan egon da ezkutan misterio hori. Erlazainak udazkenean bakarrik arduratzen ziren erleetaz; ezta kentzeko garaian. Udan erlakumeak harrapatzen ziztuzten eta, gehienez, negu gogorrean azukredun ardo epela, edo baba-ahia ematen zieten.

Gaur egun egoera aldatu egin da. Horretarako, ikertzaileek beren lanetan bi baliabide erabili dituzte batipat: bat, kristalezko erlauntzak (barnean zer gertatzen den ondo ikusteko), eta bertan erleak markatzearena bestea. Alegia, bizkar gainean kolore desberdinetako laka-tanta bat ipiniz, edo zenbaki bat kolaz erantsiz, erle bakoitza kontrolatu ahal izan da. 



Martxel Aizpurua ezti biltzen. Udazkena izaten da ezti biltzeko urtesasoia.

M. AIZPURUA